



**MONTERINGSANVISNING · INSTALLATION INSTRUCTIONS
MONTAGEANLEITUNG · INSTRUCTIONS DE MONTAGE**

Saab

ที่ยึดเรือแคนู/เรือไคแอ็ค (Canoe/kayak carrier)

Accessories Part No.	Group	Date	Instruction Part No.	Replaces
12 797 662 400 132 296	9:89-05	Apr 04	12 798 064 (55 20 481)	Apr 02

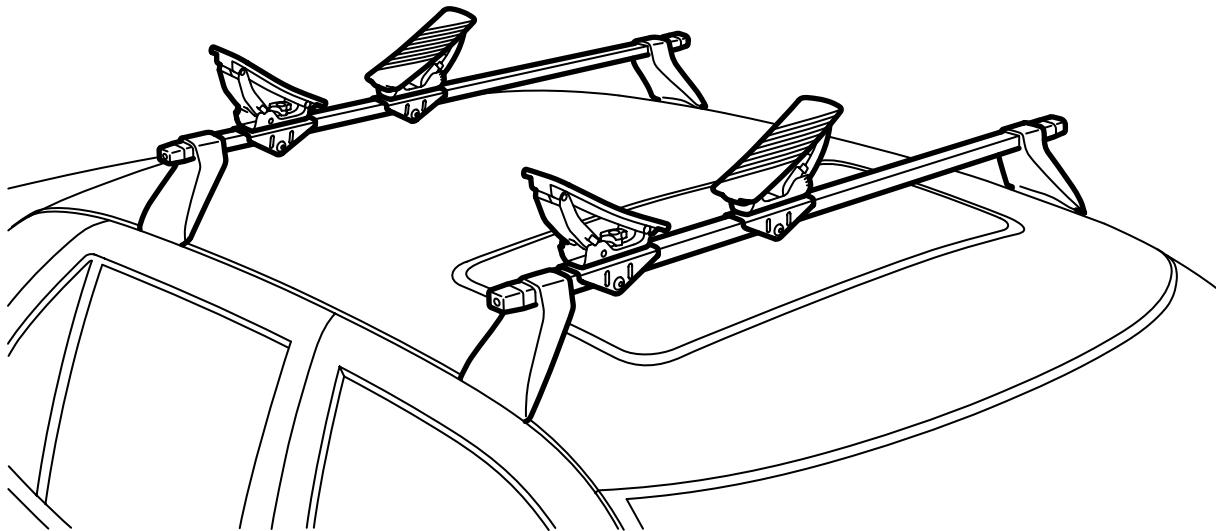

F980A095

สำคัญ

⚠ คำเตือน

อ่านวิธีการติดตั้งให้ละเอียดก่อนใช้ที่ยึดเรือแคนู/เรือไคแอ็ค ติดตั้งที่ยึดเรือแคนู/เรือไคแอ็คตามวิธีการติดตั้งนี้เท่านั้นและเก็บวิธีการติดตั้งไว้ในรถยนต์

ปรับความเร็วของรถยนต์ขณะขับซึ่งโดยคำนึงถึงความเปลี่ยนแปลงของจุดศูนย์กลางแรงโน้มถ่วงและอากาศพลศาสตร์ที่เกิดจากน้ำหนักและรูปทรงของภาระบนหลังคา

- อย่าติดตั้งหรือใช้ที่ยึดก่อนที่คุณจะเข้าไปคู่มือการติดตั้งนี้
- ที่ยึดได้ถูกสร้างมาเพื่อการขนส่งที่ปลอดภัยโดยมีเงื่อนไขว่าได้ทำการติดตั้งอย่างถูกต้อง **ห้ามทำการดัดแปลงผลิตภัณฑ์**
- ภาระหลังคาที่ยอมรับให้สูงสุด (รวมทั้งที่ยึดสัมภาระ):
คู่มือการใช้รถของรถยนต์และข้อมูลที่เกี่ยวข้องกับที่ยึดสัมภาระ
น้ำหนักของที่ยึดเรือแคนู/เรือไคแอ็ค: 2.5 กก.
- ให้สังเกตว่าสภาพการขับของรถยนต์ (เช่นเมื่อมีแรงดันลมด้านข้าง การหักโค้งหรือการเบรคอย่างเต็มที่) จะผันแปรเมื่อขับซึ่งพร้อมที่ยึดและสัมภาระ
- เพื่อความปลอดภัยในการจราจรและเพื่อลดแรงต้านอากาศ ควรถอดที่ยึดออกเมื่อไม่ได้ใช้
- ให้ถอดที่ยึดสัมภาระออกก่อนที่จะทำความสะอาดรถยนต์ในเครื่อง
- บริษัท Saab Automobile AB จะไม่รับผิดชอบต่อความเสียหายอันเกิดจากความผิดพลาดในการติดตั้งที่ยึดสัมภาระหรืออุปกรณ์เสริม
- หากมีข้อสงสัย กรุณาติดต่อตัวแทนจำหน่ายรถยนต์ Saab ของท่าน
- จะต้องเก็บคู่มือการติดตั้งไว้ในรถยนต์

คำแนะนำและข้อเสนอนแนะ

- ห้ามทำการดัดแปลงใดๆ บนที่ยึด
- ยึดสัมภาระเพื่อไม่ให้หลุดหรือทำให้เกิดความเสียหาย ดูให้แน่ใจว่าได้ผูกมัดสัมภาระจนไม่สามารถเคลื่อนได้ในทิศทางใดๆ เป็นความรับผิดชอบของผู้ขับที่จะต้องดูให้แน่ใจว่าได้ผูกมัดสัมภาระอย่างแน่นหนา
- ดูให้แน่ใจว่าได้แจกจ่ายน้ำหนักของภาระเท่าๆ กันบนที่ยึด
- สัมภาระที่ยาว จะต้องเหนี่ยวรั้งหรือยึดกับกันชนหรือขอพวงลากทั้งด้านหน้าและด้านหลัง
ถ้าสัมภาระโผล่ออกจากท้ายรถมากกว่า 1 ม. หรือถ้ายื่นออกมาด้านหน้ารถแม้เพียงเล็กน้อย จะต้องทำเครื่องหมายสัมภาระอย่างเหมาะสมด้วยธงเตือนหรือที่คล้ายกัน
- ใช้ที่ยึดเพื่อการขนย้ายเรือแคนู/เรือไคแอ็คเท่านั้น
- ตรวจสอบก่อนการเดินทางว่า อุปกรณ์ยึดติดเรียบร้อย ให้หยุดรถหลังจากขับจากสักระยะหนึ่ง และตรวจสอบว่าอุปกรณ์ยึดทั้งหมดติดแน่นดี
- ทำความสะอาดสิ่งสกปรกและทรายจากที่ยึดและทำการบำรุงรักษาอย่างสม่ำเสมอ

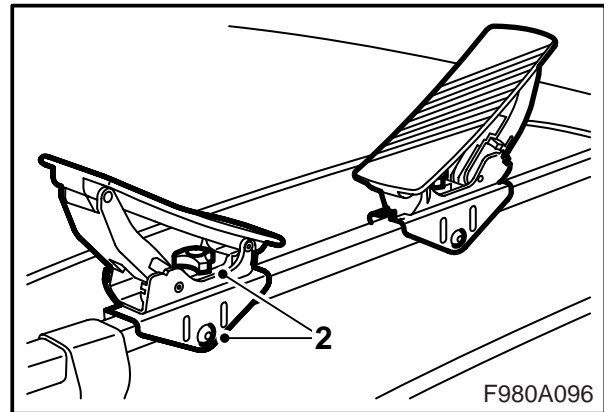
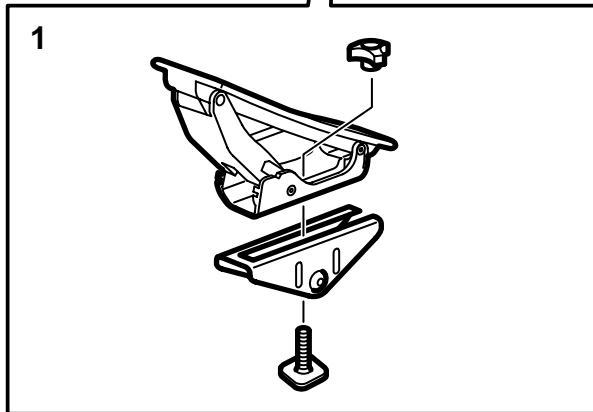
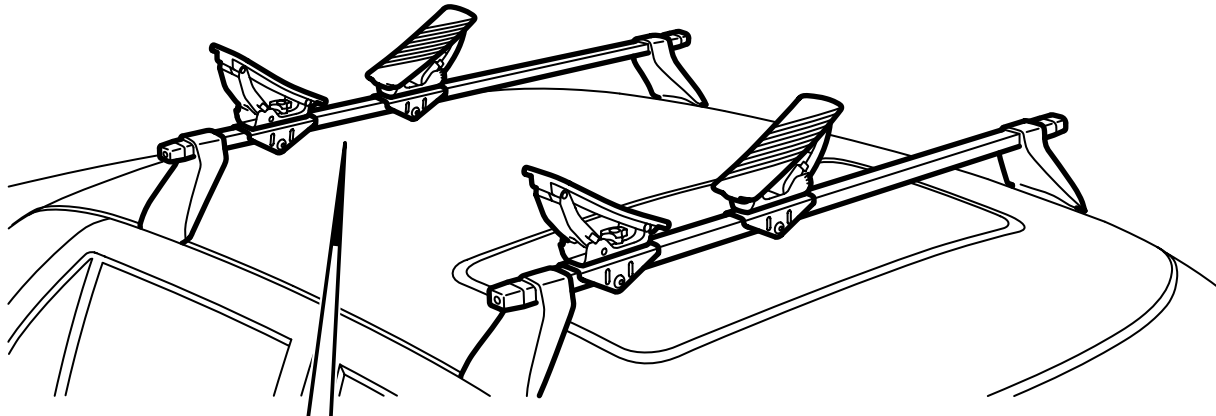

F980A096

- 1 ดัดที่ยึดและแขนยึดเข้าด้วยกันด้วยสลักเกลียวร่องตัวทีและแป้นเกลียวล้อ
- 2 จัดแนวที่ยึดเรื่อแคนนู/เรื่อไคแอ็คบนที่ยึดสัมภาระชั้นแป้นเกลียวล้อทั้งหมดเมื่อยึดเรื่อแคนนู/เรื่อไคแอ็คเข้าในตำแหน่งที่เหมาะสม
- 3 ยึดเรื่อแคนนู/เรื่อไคแอ็คให้แน่นด้วยสายรัด
- 4 ปรับมุมที่ยึดโดยกดสลักเข้าและย้ายส่วนด้านนอกของที่ยึดขึ้นหรือลง

จะต้องเก็บคู่มือการติดตั้งไว้ในรถยนต์