

**SAAB****MONTERINGSANVISNING · INSTALLATION INSTRUCTIONS
MONTAGEANLEITUNG · INSTALLATIONS DE MONTAGE****รถยนต์ Saab 9-5**

ปุ่มคันเกียร์หุ้มด้วยไม้/หนังและยางกันฝุ่นหุ้มหนัง

Accessories Part No.	Group	Date	Instruction Part No.	Replaces
400 107 108				
400 107 124	9:43-1	July 96	47 77 041	

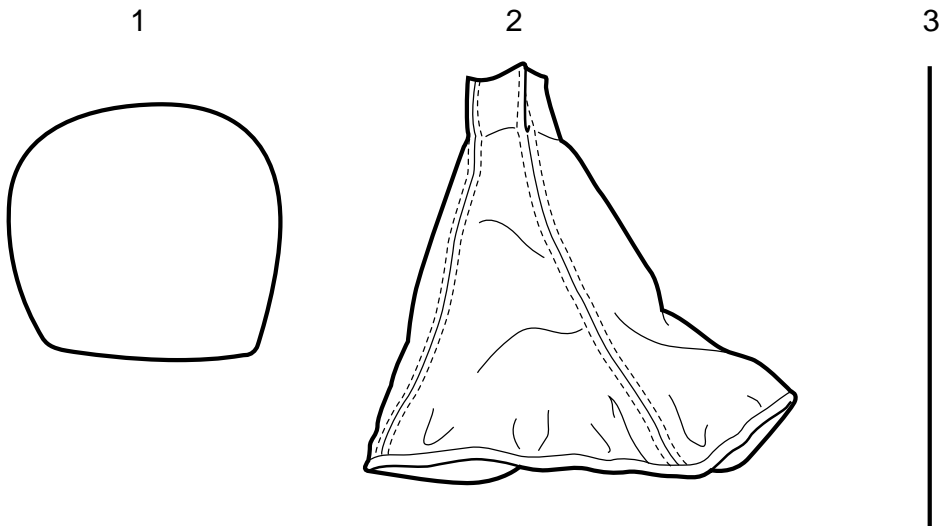

E471A001

- 1 ปุ่มคันเกียร์
- 2 ยางกันฝุ่น
- 3 ลวดดิ่ง (โลหะ)

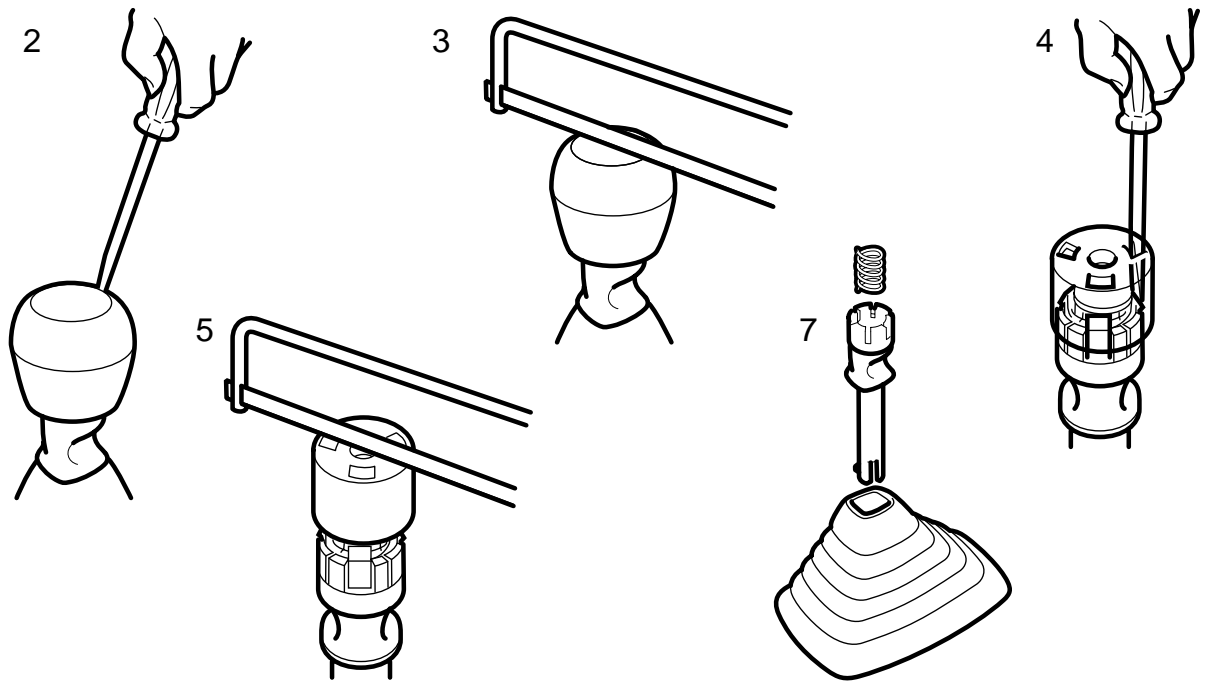

E471A002

การถอด

- 1 ใส่คันทเกียร์ในตำแหน่งเกียร์ว่าง
- 2 ถอดตราสัญลักษณ์ลักษณะออก
- 3 เลื่อยรอยเล็กรอยหนึ่งที่ปุ่มเดิม และถอดขอบพลาสติกสีดำด้านนอกออก
- 4 แกะเทปออก เพื่อให้สามารถถอดที่ยึดทั้งสามของข้อต่ออ่อนเพลลาซ์ของตัวกันเข้าเกียร์ถอยหลังออกได้
- 5 แบ่งพลาสติกใส่กลางสีขาวออกด้วยเลื่อยตัดโลหะ

สำคัญ

เลื่อยจนถึงท่อโลหะเท่านั้น

- 6 หมุนพลาสติกใส่กลางออกด้วยคีมปรับขนาดหรือที่คล้ายกัน
- 7 ถอดยางกันฝุ่นที่ขอบล่างออก
- 8 ถอดยางกันฝุ่นออกจากข้อต่ออ่อนเพลลาซ์ของตัวกันเข้าเกียร์ถอย

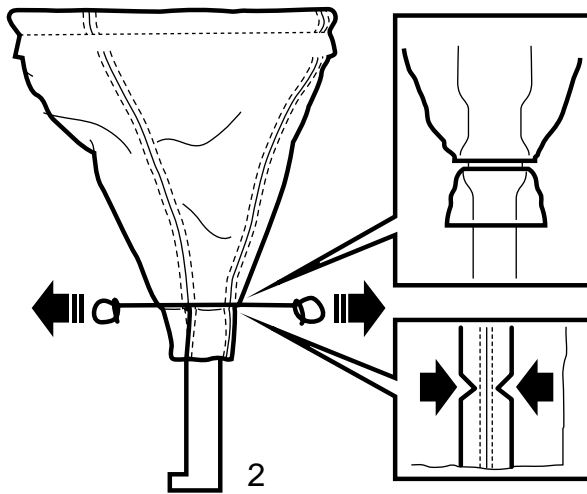

การติดตั้ง

- 1 พลิกยางกันฝุ่นออกและเข้า และครอบใส่คันทันเกียร์นั้น
- 2 ยึดยางกันฝุ่นบนข้อต่ออ่อนเพลลาซ์ของตัวกันเข้าเกียร์ถอย โดยขันเส้นลวดให้แน่นรอบยางกันฝุ่นหนังที่รองบนข้อต่ออ่อนเพลลาซ์ของตัวกันเข้าเกียร์ถอย
- 3 ใช้คีมดึงเส้นลวด และพับปลายทั้งสองเข้ากันสองสามรอบ
ตัดปลายเส้นลวดออกจากยางกันฝุ่นราว 5 มม. และพับปลายลงล่างเพื่อไม่ให้ยางกันฝุ่นเสียหาย
- 4 พับยางกันฝุ่นลง
- 5 ทำความสะอาดร่องบากบนท่อโลหะด้วยเบนซินล้างหรือที่คล้ายกัน
- 6 ตรวจสอบว่า มีการติดใส่สปริง
- 7 ใช้กาวอีพอกซีแบบส่วนผสมสองตัวทาที่ปูนคันทันเกียร์ หมายถึง ระวังกาวไหลออกจากปั๊ม คันทันเกียร์
- 8 วางปั๊มบนร่องนั้น และบิดรอบปั๊มเพื่อให้กาวกระจายทั่ว
- 9 ตรวจสอบว่า ตัวเลข "4" บนปั๊มคันทันเกียร์ "ชี้" ไปด้านหลัง", ดูภาพ

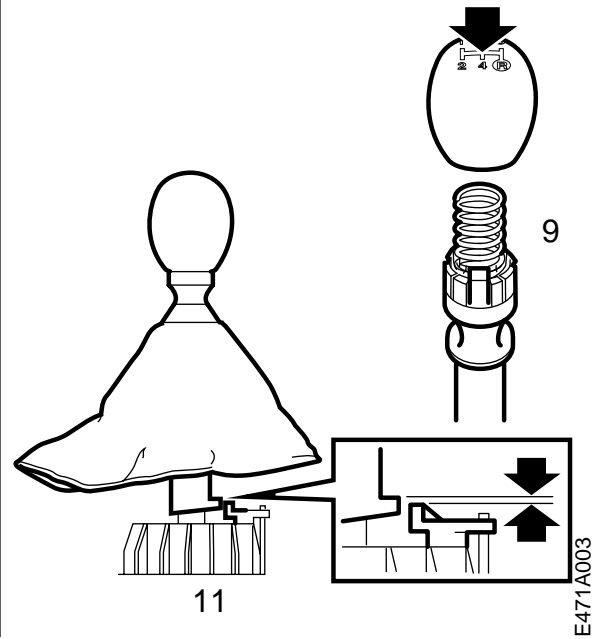

- 10 กดข้อต่ออ่อนเพลลาซ์ของตัวกันเข้าเกียร์ถอยขึ้น เพื่อให้ข้อเกี่ยวล็อกทั้งสามยึดแน่นที่ปั๊ม
- 11 ยกยางกันฝุ่นขึ้นเล็กน้อย และกดปั๊มลงเหนือร่องบากให้เข้าลึกจนตัวหยุดของข้อต่ออ่อนเพลลาซ์ที่อยู่สูงสุด 0-0.5 มม. เนื้อสลักหยุดของตัวกันเข้าเกียร์ถอย
- 12 ยึดยางกันฝุ่นเข้าที่กรอบในคอนโซลกลาง
- 13 ปลอ่ยให้กาวแห้ง
- 14 ใส่วิธีการติดตั้งในรถ